

1. Ausführung / Variant

Standard

Ausführung nach EN 1171 / Design acc. to EN 1171

Mit Handrad oder Getriebe / With handwheel or gear

Mit Flanschenden / With flanged ends

Mit innenliegender, nicht steigender Spindel / With inside, non-rising stem

Option

Spindelverlängerung; Armaturenschloss / stem extension; valve lock

Betätigung elektrisch, pneumatisch, hydraulisch / Operation electric, pneumatic, hydraulic

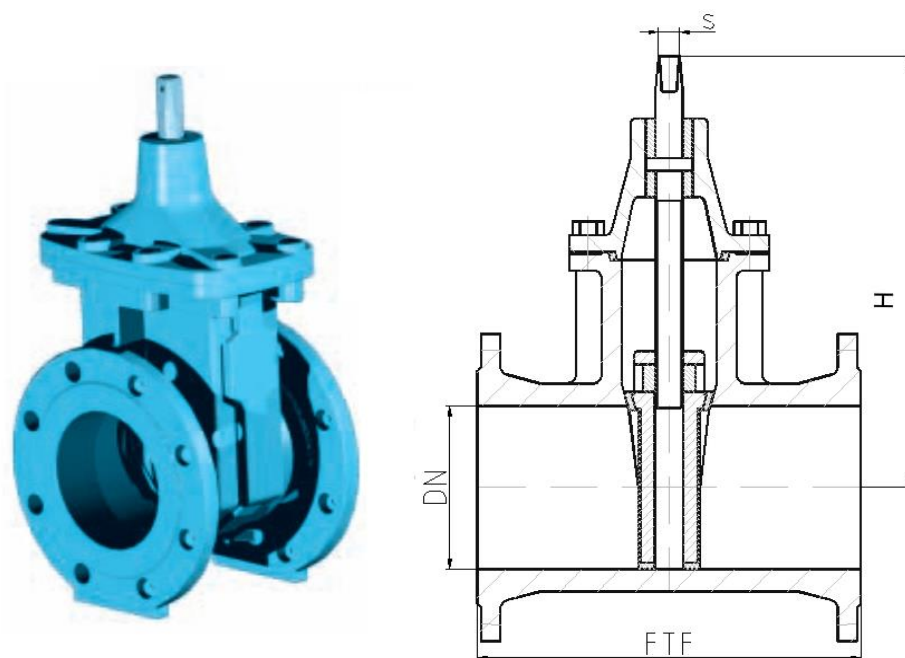

Abweichungen von der bildlichen Darstellung sowie Maß- und Werkstoffänderungen sind möglich. Für eventuelle Schreib- oder Übersetzungsfehler übernehmen wir keine Haftung.

Drawing, dimensions and material are subject to change. We cannot be held responsible for any printing or translation errors that might be found in this catalogue.

2. Abmessungen und Massen / Dimensions and weights

Baulängen EN 558-1 ; GR14, GR15

Face-to-face dimensions

EN 558-1 ; GR14, GR15

Flansche, Abmessungen EN 1092-2

Flanged ends, dimensions

EN 1092-2

PN	DN	Baumaße / Dimensions				Masse / Weight	
		FTF		H	s	GR14	GR15
		GR14	GR15				
10 16	40	140	240	196	14	9	10
	50	150	250	230	14	10	11
	65	170	270	240	17	15	16
	80	180	280	290	17	19	21
	100	190	300	320	19	24	27
	125	200	325	370	19	30	34
	150	210	350	410	19	43	47

Alle Abmessungen in mm / All dimensions in mm. Alle Massen in kg / All weights in kg.

Technische und konstruktive Änderungen vorbehalten / Technical design and construction are subject to change

PN	DN	Baumaße / Dimensions				Masse / Weight	
		FTF		H	s	GR14	GR15
		GR14	GR15				
10	200	230	400	510	24	63	79
16	200	230	400	510	24	79	78
10	250	250	450	670	27	100	114
16	250	250	450	670	27	99	113
10	300	270	500	695	27	136	156
16	300	270	500	695	27	135	155

3. Werkstoffe / Materials

Pos. / Item	Bauteil / Component	-10 bis / to 50 °C	
		Werkstoff / Material	Werkstoff-Nr. / Material No.
1	Gehäuse / Body	EN-GJS-400-15	EN-JS 1030
1a	Gehäusebeschichtung / Body coating	Innen / Inside: Email / EKB Aussen / Outside: EKB	
2	Bügelhaube / Bonnet	EN-GJS-400-15	EN-JS 1030
3	Spindel / Stem	13%Cr	
4	Keil / Wedge	EN-GJS-400-15 - gummiert / with rubber	

* Empfohlene Ersatzteile / Recommended spare parts

Die Verwendung alternativer Werkstoffe ist zulässig. / The usage of alternative materials is admissible.
Weitere Werkstoffe auf Anfrage. / Further materials on request.

4. Prüfung und Abnahme / Testing and acceptance

Für die Prüfung und Abnahme gelten die Vorschriften nach EN 12266-1 und -2 , DIN 3230 sowie kundenspezifische Vereinbarungen.

The regulations in EN 12266-1 and -2 , DIN 3230 and specific agreements with customer are valid for testing and acceptance.

5. Artikel-Nr.-Schlüssel / Article-No.-Key

Pos.	Katalogblatt Nr. GV16-CS	Artikel Nr.	Ausführung
Pos.	Catalogue Sheet No. GV16-CS	Article No.	Assembly
1	GV16-CS	PN 10	2110 WDS, GR14 / EKB/ weichdichtend (EPDM)
			2112 WDS, GR15 / EKB/ weichdichtend (EPDM)
2	GV16-CS	PN 16	2111 WDS, GR14 / EKB/ weichdichtend (EPDM)
			2113 WDS, GR15 / EKB/ weichdichtend (EPDM)