

1. Ausführung / Variant

Standard

Ausführung nach EN 13789 / Design acc. to EN 13789; Mit Flanschenden / With flanged ends

Faltenbalg aus Edelstahl (gewalzt) und Sicherheitsstopfbuchse / Bellow from stainless steel (rolled) and safety stuffing box; Mit nichtsteigendem Handrad / With non rising handwheel

Entlastungskegel ab DN 125 / Pressure relief cone from DN 125

Zul. Differenzdruck nach EN 13709 / Allowable differential pressure acc. to EN 13709

Auch mit Drossel- oder Regulierkegel, bzw. mit vorgegebener Kennlinie / Also with throttling or regulating cone, or with a given characteristic

Option

Stellungsanzeige; Endlagenschalter / position indicator; limit switch

Spindelverlängerung; Armaturenschloss / stem extension; valve lock

Betätigung elektrisch, pneumatisch, hydraulisch / Operation electric, pneumatic, hydraulic

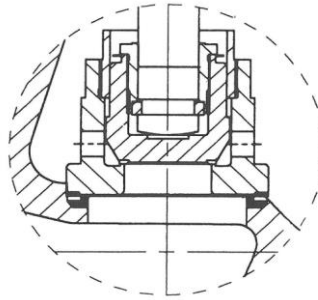
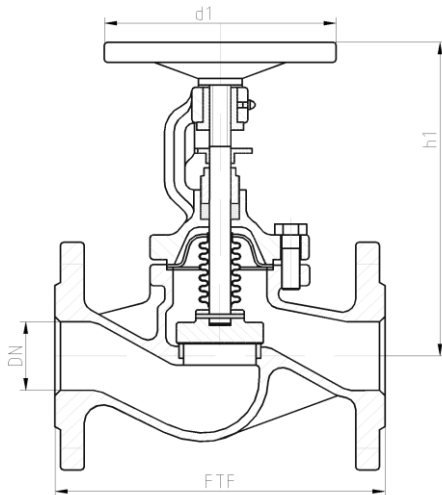

Druckentlastung, konstruktive Ausführung / Pressure relief, constructive variant



Abweichungen von der bildlichen Darstellung sowie Maß- und Werkstoffänderungen sind möglich. Für eventuelle Schreib- oder Übersetzungsfehler übernehmen wir keine Haftung.

Drawing, dimensions and material are subject to change. We cannot be held responsible for any printing or translation errors that might be found in this catalogue.

2. Abmessungen und Massen / Dimensions and weights

Baulängen	EN 558-1 ; GR1	Face-to-face dimensions	EN 558-1 ; GR1
Flansche, Abmessungen	EN 1092-2	Flanged ends, dimensions	EN 1092-2
Schweißfugen	-	welding grooves	-

PN	DN	Baumaße / Dimensions				Masse / Weight	
		FTF ETE	h1	h2; offen / open	d1	Flansch / Flanged ends	Schweißende / BW-ends
16 25	15	130	205		126	4	
	20	150	205		126	4,5	
	25	160	210		126	5,5	
	32	180	210		126	7,5	
	40	200	225		150	9	
	50	230	230		150	12,5	
	65	290	245		175	16,5	
	80	310	265		225	21,5	
	100	350	350		300	33	
	125	400	380		300	51	
150	480	410		400	69		

Alle Abmessungen in mm / All dimensions in mm. Alle Massen in kg / All weights in kg.

Technische und konstruktive Änderungen vorbehalten / Technical design and construction are subject to change

PN	DN	Baumaße / Dimensions				Masse / Weight	
		FTF ETE	h1	h2; offen / open	d1	Flansch / Flanged ends	Schweißende / BW-ends
16	200	600	550		520	105	
	250	730	720		520	180	
	300	850	775		520	265	

3. Werkstoffe / Materials

Pos. / Item	Bauteil / Component	-10 bis / to 300 °C		-10°C bis / to 350 °C	
		Werkstoff Material	Werkstoff-Nr. Material No.	Werkstoff Material	Werkstoff-Nr. Material No.
1	Gehäuse / Body	EN-GJL-250	EN JL 1040	EN-GJS-400-15	EN JS 1030
1a	Gehäusesitz / Body facing	13%Cr		13%Cr	
2	Bügeldeckel / Yoke	EN-GJL-250	EN JL 1040	EN-GJS-400-15	EN JS 1030
4.1	Spindel / Stem	13%Cr		13%Cr	
4.2	Faltenbalg / Bellow	X6CrNiMoTi17-12-2	1.4571	X6CrNiMoTi17-12-2	1.4571
3	Kegelsitz / Disc facing	mind. 13 % Cr		mind. 13 % Cr	
5 *	Packung / Packing	Graphit		Graphit	

* Empfohlene Ersatzteile / Recommended spare parts

Die Verwendung alternativer Werkstoffe ist zulässig. / The usage of alternative materials is admissible.
Weitere Werkstoffe auf Anfrage. / Further materials on request.

4. Prüfung und Abnahme / Testing and acceptance

Für die Prüfung und Abnahme gelten die Vorschriften nach EN 12266-1 und -2 , DIN 3230 sowie kundenspezifische Vereinbarungen.

The regulations in EN 12266-1 and -2 , DIN 3230 and specific agreements with customer are valid for testing and acceptance.

5. Artikel-Nr.-Schlüssel / Article-No.-Key

Pos. Pos.	Katalogblatt Nr. BGLV25-CI Catalogue Sheet No.BGLV25-CI	Artikel Nr. Article No.	Ausführung Assembly
1	BGLV25-CI	PN 16	1099 Absperrventil/ Faltenbalg/ Flansche/ EN JS 1030
			1100 Absperrventil/ Faltenbalg/ Flansche/ EN JL 1040
2	PN 25	1103	Absperrventil/ Faltenbalg/ Flansche/ EN JL 1040