

1. Ausführung / Variant

Standard

Ausführung nach EN 14341 / Design acc. to EN 14341; Mit Flanschen oder Einschweißenden / With flanged or butt welding ends

Mit Schließfeder / With return spring

Mit druckdichtendem Deckel / With pressure sealed cover

Betätigung selbsttätig / Self-operated

Option

Abdichtung nach außen entsprechend TA-Luft / sealing to atmosphere acc. to TA-Luft

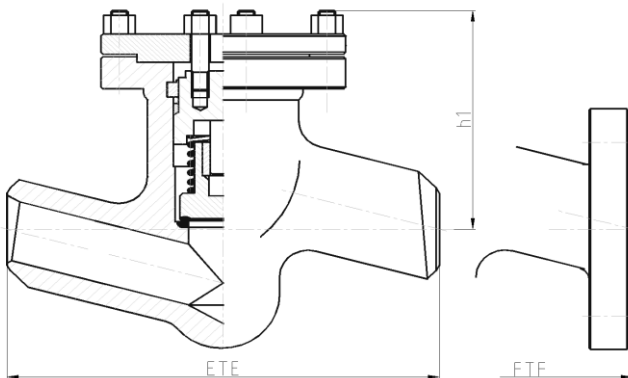

Abweichungen von der bildlichen Darstellung sowie Maß- und Werkstoffänderungen sind möglich. Für eventuelle Schreib- oder Übersetzungsfehler übernehmen wir keine Haftung.

Drawing, dimensions and material are subject to change. We cannot be held responsible for any printing or translation errors that might be found in this catalogue.

2. Abmessungen und Massen / Dimensions and weights

Flansche, Abmessungen
Schweißfugen

EN 1092-1
DIN EN 12627

Flanged ends,
welding grooves

EN 1092-1
DIN EN 12627

PN	DN	Baumaße / Dimensions			Masse / Weight	
		FTF	ETE	h1	Flansch / Flanged ends	Schweißende / BW-ends
250	15	230	160	90	9	4
	20	260	160	95	11,5	4
	25	260	160	95	13,5	4
	32	300	300	135	29	15
	40	300	300	135	30,5	15
	50	350	300	135	32	15
	65	400	340	165	58	26,5
	80	450	380	195	93	55,5
	100	520	430	280	139	71
125	600	500	300	187	91	

Alle Abmessungen in mm / All dimensions in mm. Alle Massen in kg / All weights in kg.

Technische und konstruktive Änderungen vorbehalten / Technical design and construction are subject to change

3. Werkstoffe / Materials

Pos. / Item	Bauteil / Component	-10°C bis / to 450 °C		-10°C bis / to 550 °C	
		Werkstoff Material	Werkstoff-Nr. Material No.	Werkstoff Material	Werkstoff-Nr. Material No.
1	Gehäuse / Body	P250GH (C22.8)	1.0460	13CrMo4-5	1.7335
1a	Gehäusesitz / Body facing	18 % Cr gepanzert oder Stellite			
2	Deckel / Cover	P250GH (C22.8), 13CrMo4-5; DN>32 - P265GH (1.0425)			
3	Kegel / Disc	13%Cr, P245GH			
3a	Kegelsitz / Disc facing	mind. 13 % Cr hartgepanzert oder Stellite			
4 *	Dichtung / Gasket	Graphit + CrNi-Stahl			

* Empfohlene Ersatzteile / Recommended spare parts

Die Verwendung alternativer Werkstoffe ist zulässig. / The usage of alternative materials is admissible.
 Weitere Werkstoffe auf Anfrage. / Further materials on request.

4. Prüfung und Abnahme / Testing and acceptance

Für die Prüfung und Abnahme gelten die Vorschriften nach EN 12266-1 und -2 , DIN 3230 sowie kundenspezifische Vereinbarungen.

The regulations in EN 12266-1 and -2 , DIN 3230 and specific agreements with customer are valid for testing and acceptance.

5. Artikel-Nr.-Schlüssel / Article-No.-Key

Pos.	Katalogblatt Nr. LCV250-FS	Artikel Nr.	Ausführung
Pos.	Catalogue Sheet No. LCV250-FS	Article No.	Assembly
1	LCV250-FS	250	