

NW/NWL

Serie

Stoffschieber beidseitig dichtend mit 2 Sitzringe

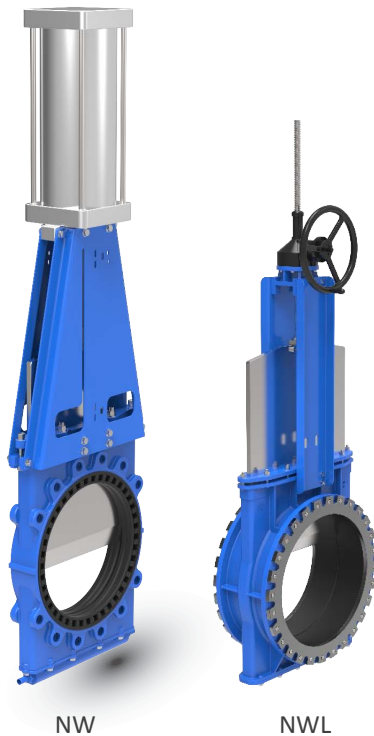

NW

NWL

Modell: NW

Modell: NW		Modell: NWL	
Arbeitsdruck:	DN50-DN100/2"-4" 16bar	DN50-DN100/2"-4" 20bar	
	DN125-DN200/5"-8" 10bar	DN125-DN200/5"-8" 16bar	
	DN250-DN400/10"-16" 7bar	DN250-DN1000/10"-40" 10bar	
	DN600-DN700/24"-28" 3bar	DN1000-DN1400/40"-56" 6bar	
	DN800-DN900/32"-36" 2bar		
	DN1000-DN1400/40"-56" 1bar		

Anschlussstyp: Zwischenflansch, Anflansch, Flansch

Design Standard: MSS SP-81

Flansch Standard: DIN EN 1092 / ANSI B16.5 / andere

Baulänge: MSS SP-81 / Kundenvorgabe

Test Standard: DIN EN 12266 / API-598

Betätigungen: Handrad, elektrisch, pneumatisch, hydraulisch, Kettenrad, elektro-hydraulisch, Getriebe

Gehäusematerial: F55, F53, CF3M, CF8M, CF8, WCB, GGG40, Kundenvorgabe

Schieberplatte: CF3M, CF3, CF8M, CF8, WCB, GGG40, F55, F53, 2205, SS310, SS316L, SS316, SS304, Kundenvorgabe

Dichtung: NBR, EPDM, FKM, PTFE, andere Materialien auf Anfrage

Packung: PTFE, EPDM

Einsatzgebiete: verwendbar in Bergbauindustrie, Kraftwerken, Pharmaindustrie, Petrochemie, Lebensmittelindustrie, Papier- und Zellstoffindustrie.

Medien: Kohle, Schlackenabfluss, Abwasser, Wasser, Öl, Dampf, Mörtel, Goldpulver, Erze, Zellstoff, Holzzellstoff, Rückstände, Fasern, Staub, Chemikalien, Abflüsse aus Sedimentationstanks, Asphalt, Bunkerabfall, Fruchtsäfte, Getreide, Schlachtbetriebsabfälle und andere.

Eigenschaften:

- beidseitig dichtend
- ein zusätzlicher Sitz
- selbstdichtend, für eine Reihe von Arbeitsumgebungen geeignet
- einfache Reinigung durch eine rausnehmbare Schieberplatte

Produktbeschreibung:

Die beidseitig dichtenden Stoffschieber der NW Serie sichern die Abdichtung durch zwei Gummisitze. Beim vollen Öffnen pressen sich die Dichtungen zusammen, es entsteht kein Zwischenraum. Beim geöffneten Zustand kann die Schieberplatte nach Bedarf ausgewechselt werden. Eine Demontage des Schiebers aus der Rohrleitung ist nicht notwendig.

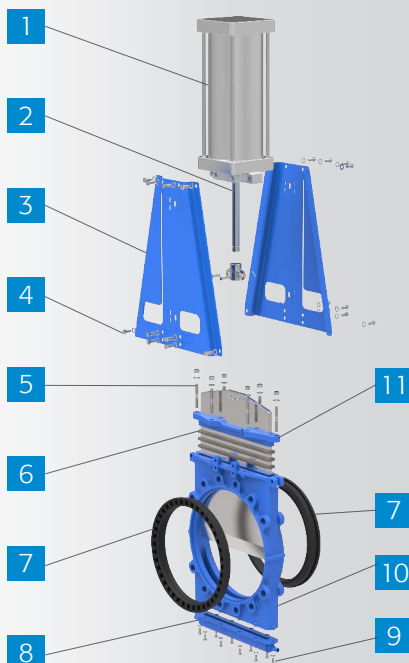

Nr.	Name	Material	Anzahl
1	Zylinder	Aluminiumlegierung	1
2	Spindel	Edelstahl	1
3	Bügel	Stahl	2
4	Schrauben	Edelstahl	N
5	Schrauben/Muttern	Edelstahl	N
6	Dichtung	EPDM/NBR/FKM/PTFE	3-5
7	Sitz	EPDM/NBR/PTFE	2
8	Unterer Deckel	F55/F53/CF3M/CF8M/CF8/WCB/GGG40	1
9	Schrauben	Edelstahl	N
10	Gehäuse	F55/F53/CF3M/CF8M/CF8/WCB/GGG40	1
11	Stopfbuchse	GGG40/WCB/CF8	1

