

1. Ausführung / Modelo

Standard / Estándar

Ausführung nach EN 14341 / Modelo según EN 14341 ; Mit Flanschen oder Einschweißenden / Con bridas o extremos de soldadura

Mit Schließfeder / Con muelle de cierre

Mit druckdichtendem Deckel / Con tapadera resistente a la presión

Betätigung selbsttätig / Puesta en marcha automática

Option / Opción

Abdichtung nach außen entsprechend TA-Luft / Impermeabilización hacia fuera conforme a TA-Luft

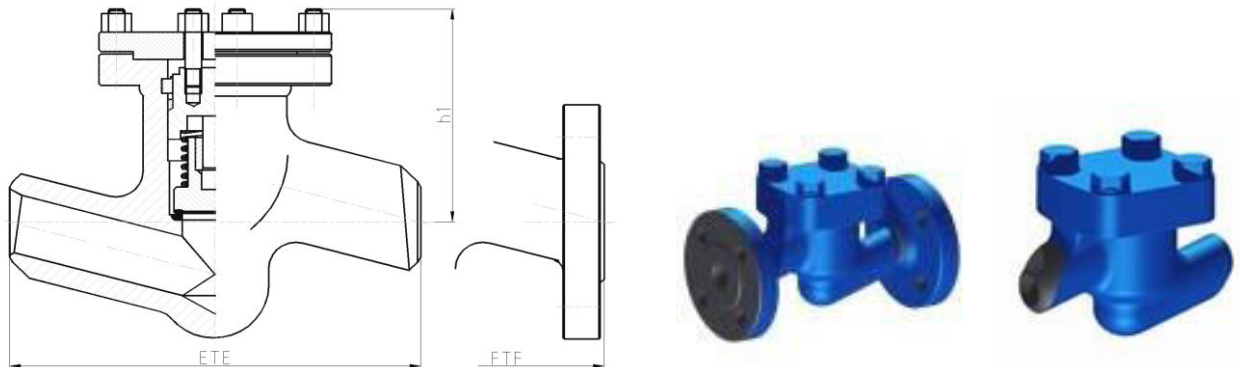

Abweichungen von der bildlichen Darstellung sowie Maß- und Werkstoffänderungen sind möglich. Für eventuelle Schreib- oder Übersetzungsfehler übernehmen wir keine Haftung.

Las imágenes, las dimensiones y los materiales están sujetos a cambio. No nos haremos responsables en caso eventual de errores de imprenta o de traducción de este catálogo.

2. Abmessungen und Massen / Dimensiones y pesos

Baulängen

Longitud de construcción

Flansche, Abmessungen

EN 1092-1

Bridas, dimensiones

EN 1092-1

Schweißfugen

DIN EN 12627

Juntas soldadas

DIN EN 12627

PN	DN	Baumaße / Dimensiones			Masse / Peso	
		FTF	ETE	h1	Flansch / Brida	Schweißende / Extremos de soldadura
250	15	230	160	90	9	4
	20	260	160	95	11,5	4
	25	260	160	95	13,5	4
	32	300	300	135	29	15
	40	300	300	135	30,5	15
	50	350	300	135	32	15
	65	400	340	165	58	26,5
	80	450	380	195	93	55,5
	100	520	430	280	139	71
	125	600	500	300	187	91

Alle Abmessungen in mm / Todas las dimensiones están en mm . Alle Massen in kg / Todos los pesos están en kg .
Technische und konstruktive Änderungen vorbehalten / El diseño técnico y de construcción están sujetos a cambio

3. Werkstoffe / Materiales

Pos. / Pos.	Bauteil / Componente	-10°C bis / hasta 450 °C		-10°C bis / hasta 550 °C	
		Werkstoff Material	Werkstoff-Nr. Material Nº	Werkstoff Material	Werkstoff-Nr. Material Nº
1	Gehäuse / Cárter	P250GH (C22.8)	1.0460	13CrMo4-5	1.7335
1a	Gehäusesitz / Pos. del cárter	18 % Cr gepanzert oder Stellite / <i>blindado o estelita</i>			
2	Deckel / Tapa	P250GH (C22.8), 13CrMo4-5; DN>32 - P265GH (1.0425)			
3	Kegel / Cono	13%Cr, P245GH			
3a	Kegelsitz / Pos. del cono	mind. / mín. 13 % Cr hartgepanzert oder Stellite / <i>blindado o estelita</i>			
4 *	Dichtung / Cierre	Graphit + CrNi-Stahl / <i>Grafito + Acero al cromo-níquel</i>			

* Empfohlene Ersatzteile / *Piezas de recambio recomendadas*

Die Verwendung alternativer Werkstoffe ist zulässig. / *Se permite el uso de materiales alternativos.*
 Weitere Werkstoffe auf Anfrage. / *Se pueden solicitar materiales adicionales.*

4. Prüfung und Abnahme / Comprobación y aprobación

Für die Prüfung und Abnahme gelten die Vorschriften nach EN 12266-1 und -2 , DIN 3230 sowie kundenspezifische Vereinbarungen.

La comprobación y aprobación están realizadas según las normativas EN 12266-1 y -2 , DIN 3230 así como los acuerdos específicos con los clientes.

5. Artikel-Nr.-Schlüssel / Clave-Artículo-Nº

Pos.	Katalogblatt Nr. LCV250-FS	Artikel Nr.	Ausführung
Pos.	Pág. del catálogo nº LCV250-FS	Artículo Nº	Modelo
1	LCV250-FS	250	