

1. Ausführung / Modelo

Standard / Estándar

Ausführung nach EN 14341 / Modelo según EN 14341

Mit Einschweißenden / Con extremos de soldadura

Mit innenliegender Welle / Con eje interno

Mit druckdichtendem Deckel / Con tapadera resistente a la presión

Betätigung selbsttätig / Puesta en marcha automática

Option / Opción

Abdichtung nach außen entsprechend TA-Luft / Impermeabilización hacia fuera conforme a TA-Luft

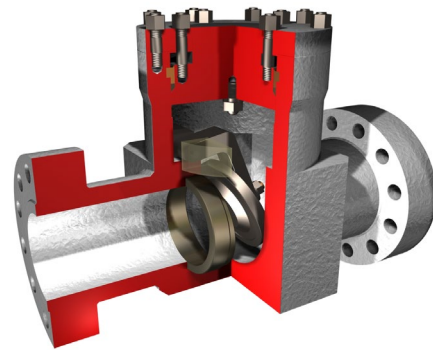
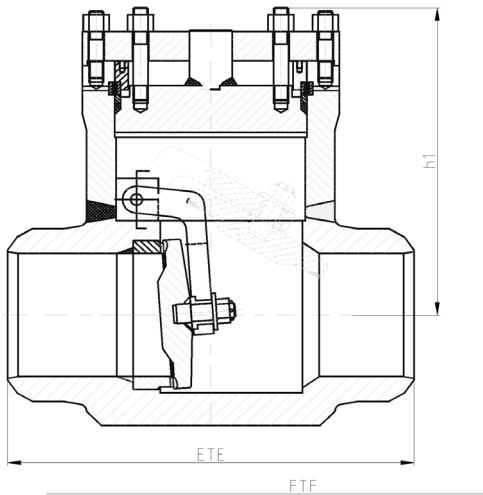

Abweichungen von der bildlichen Darstellung sowie Maß- und Werkstoffänderungen sind möglich. Für eventuelle Schreib- oder Übersetzungsfehler übernehmen wir keine Haftung.

Las imágenes, las dimensiones y los materiales están sujetos a cambio. No nos haremos responsables en caso eventual de errores de imprenta o de traducción de este catálogo.

2. Abmessungen und Massen / Dimensiones y pesos

Baulängen

Longitud de construcción

Flansche, Abmessungen

Bridas, dimensiones

Schweißfugen

DIN EN 12627

Juntas soldadas

DIN EN 12627

PN	DN	Baumaße / Dimensiones			Masse / Peso	
		ETE		h1	Flansch / Brida	Schweißende / Extremos de soldadura
320	50	350		220		38
	65	400		240		50
	80	450		255		107
	100	520		280		165
	125	600		314		243
	150	700		365		303
	200	800		485		705
	250	900		590		1175
	300	1050		700		1774

Alle Abmessungen in mm / Todas las dimensiones están en mm. Alle Massen in kg / Todos los pesos están en kg. Technische und konstruktive Änderungen vorbehalten / El diseño técnico y de construcción están sujetos a cambio

3. Werkstoffe / Materiales

Pos. / Pos.	Bauteil / Componente	-10°C bis / hasta 450 °C		-10°C bis / hasta 550 °C		20°C bis / hasta 580 °C	
		Werkstoff Material	Werkstoff-Nr. Material N°	Werkstoff Material	Werkstoff-Nr. Material N°	Werkstoff Material	Werkstoff-Nr. Material N°
1	Gehäuse / Cárter	P250GH (C22.8)	1.0460	13CrMo4-5	1.7335	10CrMo9-10	1.7380
1a	Gehäusesitz / Pos. del cárter	Stellit / Estelita					
2	Deckel / Tapa	P250GH (C22.8)	1.0460	13CrMo4-5	1.7335	10CrMo9-10	1.7380
3	Klappe / Cierre de mariposa	P250GH (C22.8)	1.0460	13CrMo4-5	1.7335	10CrMo9-10	1.7380
3a	Klappensitz / Pos. del cierre de mariposa	18 % Cr hartgepanzert / blindado fuerte					
4 *	Dichtung / Cierre	Graphit / Grafito					

* Empfohlene Ersatzteile / Piezas de recambio recomendadas

Die Verwendung alternativer Werkstoffe (1.5415, 1.7715) ist zulässig. / Se permite el uso de materiales alternativos (1.5415, 1.7715).

Weitere Werkstoffe auf Anfrage. / Se pueden solicitar materiales adicionales.

4. Prüfung und Abnahme / Comprobación y aprobación

Für die Prüfung und Abnahme gelten die Vorschriften nach EN 12266-1 und -2 , DIN 3230 sowie kundenspezifische Vereinbarungen.

La comprobación y aprobación están realizadas según las normativas EN 12266-1 y -2 , DIN 3230 así como los acuerdos específicos con los clientes.

5. Artikel-Nr.-Schlüssel / Clave-Artículo-N°

Pos.	Katalogblatt Nr. SCV320-FS	Artikel Nr.	Ausführung
Pos.	Pág. del catálogo n° SCV320-FS	Artículo N°	Modelo
1	SCV320-FS	320	